

Swing gate CMD701

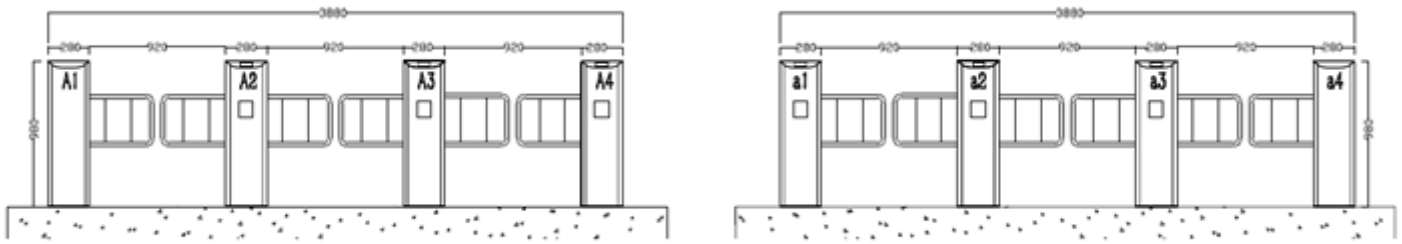

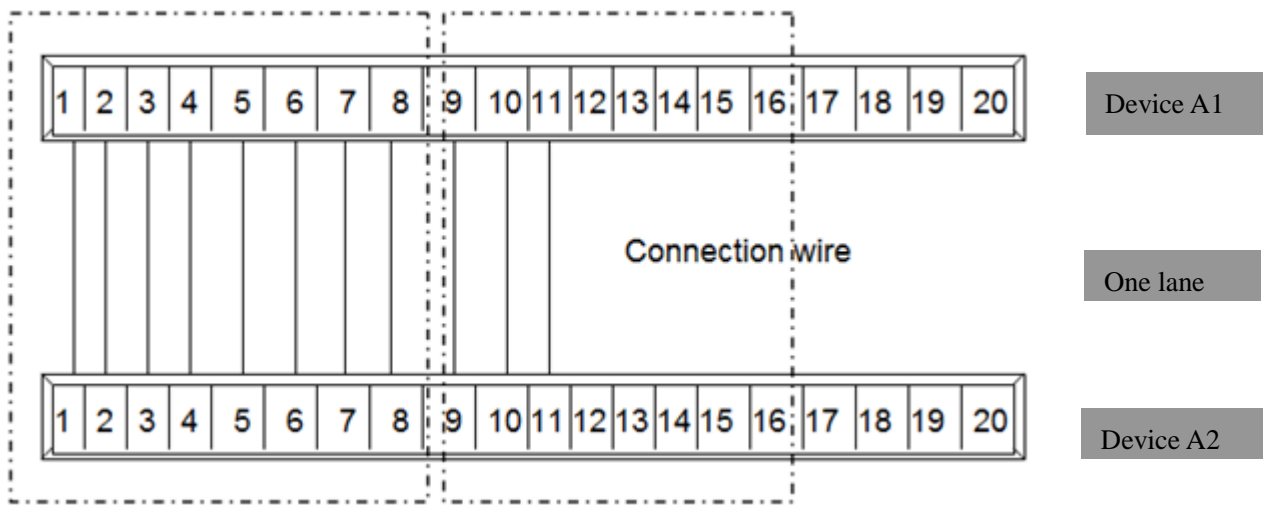

รูปที่ 1 ระยะเวลาติดตั้ง



รูปที่ 2 พินสำหรับเชื่อมต่ออุปกรณ์ต่างๆ

คุณสมบัติทางเทคนิค

1. Power: AC220±10% V、 50HZ;
2. Motor: swing gate: DC motor 24V/30W, 40K;
3. สภาพแวดล้อมที่ทำงาน: -20 °C - 60 °C;
4. สภาพความชื้น: ≤90%
5. รองรับอินพุท: dry contact signal;
6. การสื่อสาร: RS485;
7. ระยะเวลาสื่อสาร: ≤1200 m;
8. ความกว้างของเลน : 300~600 mm
9. อัตราการผ่าน: ≤40 person/min (Normally open mode)、 30 person/min (Normally closed mode) ;



➤ การเชื่อมต่อ

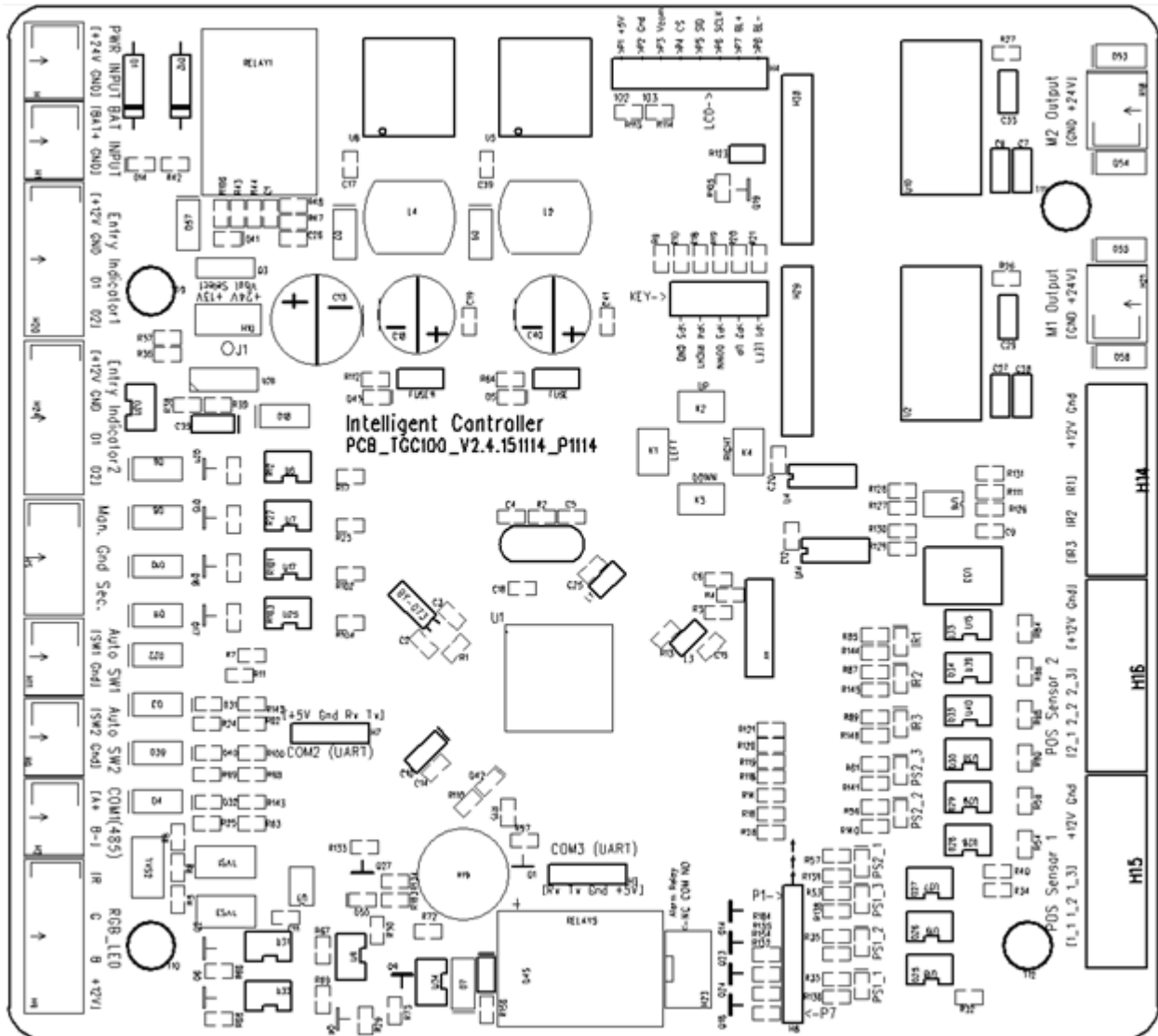

Position	The instruction of ports			Remark
(1) DC 24V Input	1	+24V	POWER INPUT 1	Connect 24Vswitch power
	2	GND		
(2) 12V Battery input	3	BAT+	BATTERY INPUT	Connect 12V battery
	4	GND		
(3) 1# indicator	5	+12V	Entry Indicator 1	1# entry indicator
	6	GND	12v--GND input	



	7	D1	D1, D2 entry signal	
	8	D2		
(4) 2# indicator	9	+12V	Entry Indicator 2	2# entry indicator
	10	GND	12v--GND input	
	11	D1	D1, D2entry signal	
	12	D2		
(5) Manual button and security signal input	13	MAN	Manual button input	Should have 2 lines, one connects signal, another connects common port.
	14	GND	Common GND	
	15	SEC	Security signal input	
(6) Entry opening signal	16	SW1	Auto SW 1	Dry contact signal, connect access control board NO-SW1 COM-GND
	17	GND		
(7) Exit opening signal	18	SW2	Auto SW 2	Dry contact signal, connect access control board NO-SW2 COM-GND
	19	GND		
(8) 485 communication	20	A+	485 signal	
	21	B-		
(9) RGB LED indicator signal	22	R	LED red negative	
	23	G	LED green negative	
	24	B	LED blue negative	
	25	+12V	+12V power	
(10) 1 # position sensor signal	26	1-1	Left full in place signal	Flap barrier style connect 1-1, 1-2 ports, Swing gate style connect 1-1, 1-2, 1-3 ports.
	27	1-2	Middle full in place signal	
	28	1-3	Right full in place signal	
(11) 12V output	29	+12V	Voltage output	Supply voltage for position sensor.
	30	GND		
(12) 2 # position sensor signal	31	2-1	Left full in place signal	Flap barrier style connect 1-1, 1-2 ports, Swing gate style connect
	32	2-2	Middle full in place signal	



	33	2-3	Right full in place signal	1-1, 1-2, 1-3 ports.
(13) 12V output	34	+12V	Voltage output	Supply voltage for position sensor.
	35	GND		
(14) Infrared sensor signal	36	IR1	Entry infrared sensor signal	With object sensor, the receiving sensor will light.
	37	IR2	Middle sensor for anti-pinch signal	
	38	IR3	Entry infrared sensor signal	
(15) 12V output	39	+12V	Voltage output	Supply voltage for infrared sensor
	40	GND		
(16) 1# Motor output	41	GND	1# Motor output	Supply 24V DC for 1# Motor
	42	+24V		
(17) 2# Motor output	43	GND	2# Motor output	Supply 24V DC for 2# Motor
	44	+24V		



➤ โครงสร้างของผลิตภัณฑ์

1. โครงสร้าง

โครงสร้างของผลิตภัณฑ์ส่วนใหญ่ประกอบด้วยระบบเครื่องกลและระบบควบคุมไฟฟ้า ระบบกลไกประกอบด้วยกลไกตู้และแกน ตู้มีอุปกรณ์ระบุทิศทาง, อุปกรณ์เตือนภัยด้วยแสง / เสียง, เซ็นเซอร์อินฟราเรดและล้อคประตู

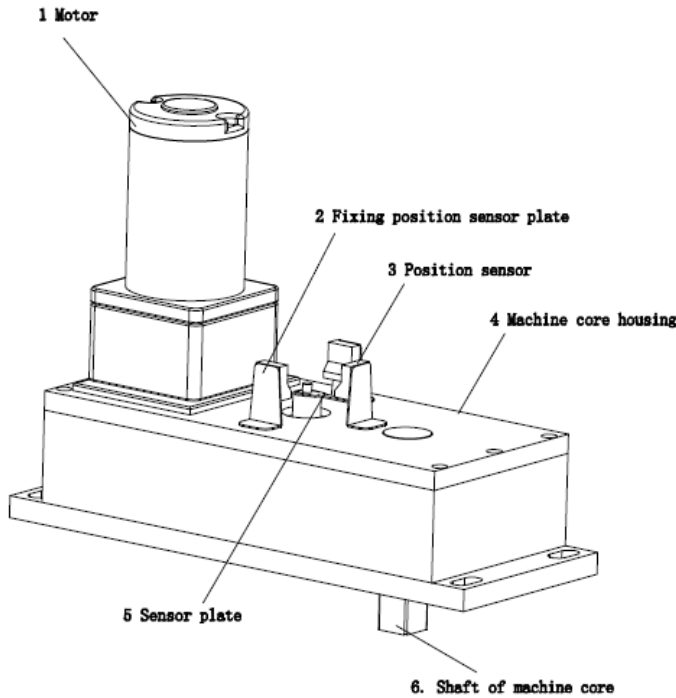

2. ระบบการควบคุมไฟฟ้า

- 1) ระบบการควบคุมไฟฟ้าประกอบด้วยส่วนใหญ่ของอุปกรณ์อ่านบัตร บอร์ดควบคุมหลักเช่นเซอร์อินฟราเรดขับรถคณะกรรมการ โมดูลมอเตอร์ตัวบ่งชี้ทิศทางแจ้งเตือนคณะกรรมการเสียงสวิทช์ จำกัด หม้อแปลงสวิทช์อากาศเปลี่ยนพลังงานและลำโพงซึ่งหน้าที่ ขององค์ประกอบหลักจะได้รับด้านล่าง:
- 2) เครื่องอ่านบัตร: อ่านข้อมูลบนการ์ดและเปิดสัญญาณการเปิดสัญญาณไปยังบอร์ดควบคุมหลักหลังจากประมวลผลสัญญาณ
- 3) แผงควบคุมหลัก: เป็นศูนย์กลางควบคุมผลิตภัณฑ์จะได้รับสัญญาณจากเครื่องอ่านบัตรและเซ็นเซอร์อินฟราเรดและดำเนินการประมวลผลสัญญาณแล้วจะออกคำสั่งให้ควบคุมไปยังตัวแสดงทิศทางมอเตอร์บอร์ดขับตัวนับและสัญญาณเตือน
- 4) เซ็นเซอร์อินฟราเรด: ตรวจจับตำแหน่งของผู้โดยสารและมีบทบาทในการป้องกันที่ปลอดภัย เซ็นเซอร์ที่ขั้วทั้งสองของทางเดินจะกำหนดตำแหน่งของผู้โดยสารและเซ็นเซอร์ขนาดกลางส่วนใหญ่จะทำงานเป็นตัวป้องกันที่ปลอดภัย
- 5) บอร์ดขับมอเตอร์: จะได้รับสัญญาณจากแผงควบคุมหลักและสวิทช์วงเงินและควบคุมมอเตอร์ทำงานเพื่อให้เกิดการเปิด / ปิดกั้น
- 6) ตัวแสดงทิศทาง: แสดงสถานะปัจจุบันของทางเดินและแนะนำผู้โดยสารให้เดินผ่านทางเดินอย่างเป็นระเบียบและปลอดภัย
- 7) อุปกรณ์สัญญาณเตือน / เสียง (อุปกรณ์เสริม): ให้สัญญาณเตือนสำหรับผู้โดยสารที่ผิดกฎหมาย
- 8) สวิตช์ จำกัด : ควบคุมตำแหน่งการหมุน



3. การทำงานของระบบ

- 1) เปิดเครื่อง 3 วินาที หลังจากนั้นระบบจะเข้าสู่โหมดการทำงาน
- 2) หลังจากที่ทาบบัตรและประมวลผลข้อมูลเกี่ยวกับการ์ดแล้วจะส่งข้อมูลไปยังบอร์ดควบคุมและใช้สำหรับเปิดสัญญาณ
- 3) แผงควบคุมหลักจะได้รับข้อมูลจากเครื่องอ่านบัตรและเซ็นเซอร์อินฟราเรดหลังการปรับและประมวลผลแบบตรรกะจากนั้นจะส่งสัญญาณควบคุมไปยังไฟแสดงทิศทางและแผงควบคุมการควบคุมตัวบ่งชี้เพื่อเปลี่ยนจากสีแดงเป็นสีเขียว ในโหมดปิดปกติจะควบคุมกระดานขั้วชี้เพื่อขับเคลื่อนมอเตอร์และเปิดกั้น (ในโหมดเปิดตามปกติไม่มีการกระทำใด ๆ สำหรับอุปสรรค) ทำให้ผู้โดยสารสามารถเดินผ่านได้
- 4) หลังจากที่ผู้โดยสารเดินผ่านทางเดินตามเครื่องหมายบอกทิศทางเซ็นเซอร์อินฟราเรดจะตรวจจับกระบวนการทั้งหมดของผู้โดยสารที่เดินผ่านทางเดินและส่งสัญญาณอย่างต่อเนื่องไปยังบอร์ดควบคุมหลักจนกว่าผู้โดยสารจะผ่านทางเดินอย่างสมบูรณ์ .
- 5) หลังจากที่ผู้โดยสารเดินผ่านผ่านไปอย่างสมบูรณ์บอร์ดควบคุมหลักจะส่งสัญญาณไปยังเกาน์เตอร์ซึ่งจะเพิ่มขึ้น 1 โดยอัตโนมัติ และสิ้นสุดขั้นตอนการผ่าน
- 6) ถ้าผู้โดยสารสัมผัสอ่านบัตรหรืออ่านด้วยบัตรที่ไม่ถูกต้องเมื่อเดินผ่านทางเดินระบบจะทำให้ผู้โดยสารเดินผ่าน (ในโหมดเปิดปกติอุปสรรคจะปิดและในโหมดปิดปกติอุปสรรค จะไม่กระทำ) ในเวลาเดียวกันสัญญาณเสียง / สัญญาณเตือนภัยจะได้รับ สัญญาณเตือนภัยจะไม่ถูกยกเลิกจนกว่าผู้โดยสารจะถอยห่างจากทางเดินและการผ่านจะได้รับอนุญาตหลังจากอ่านบัตรที่มีประสิทธิภาพอีกครั้ง



➤ การดูแลรักษา

Swing Gate ต้องได้รับการบำรุงรักษาเป็นประจำโดยผู้เชี่ยวชาญและการทำความสะอาดทุกวันเพื่อความมั่นใจในเสถียรภาพในระยะยาว และอายุการใช้งานที่ยาวนาน

- 1) ทำความสะอาด: ตรวจสอบแผงด้านในและเครื่องอ่านบัตรของประตูและขจัดฝุ่นและสิ่งสกปรกอื่น ๆ เพื่อทำความสะอาด
- 2) การขจัดคราบสนิมและการหล่อลื่น: ตรวจสอบการเคลื่อนไหวของพวงและประตูแกว่งขจัดคราบสกปรกด้วยกระดาษทรายและแปรงกระจายด้วยน้ำมันป้องกันสนิมหากถูกกัดกร่อน
- 3) การยืดสกรู: ตรวจสอบการเชื่อมต่อชิ้นส่วนต่างๆ และยืดสกรูที่หลวมเพื่อไม่ให้เกิดความผิดพลาดในการทำงานเป็นเวลานาน
- 4) ทำความสะอาดแผงวงจร: ตัดไฟและเช็ดฝุ่นของบอร์ดโดยใช้แปรงที่สะอาด
- 5) การตรวจสอบเส้น: ตรวจสอบสายเชื่อมต่อและการเสริมกำลังเชื่อมต่อหากหลุดออก

หมายเหตุ: ผลิตภัณฑ์นี้เป็นอุปกรณ์ทางเทคนิคที่แข็งแกร่งระดับมืออาชีพ นอกเหนือจากการบำรุงรักษาประจำวันแล้วโปรดอย่าถอดแยกชิ้นส่วนออก หากมีข้อผิดพลาดเกิดขึ้นในขณะที่กำลังทำงานอยู่โปรดแจ้งแผนกบริการหรือหน่วยงานบริการที่ได้รับอนุญาตให้ดำเนินการอย่างทันที อย่าวางใจถอดแยกชิ้นส่วนออกโดยลำพังเพื่อไม่ให้โครงสร้างภายในเสียหายหรือทำให้เกิดความเสียหายต่อผลประโยชน์ของคุณ เนื่องจากการทำงานที่ไม่เหมาะสมของคุณ

